

Applicazioni

Feeder automatico per l'alimentazione di pieghevoli farmaceutici, libretti, prodotti in bustina, depliant, cartoncini ecc ... da inserire in linee di produzione e confezionamento

Dati Tecnici		Prodotti	
Velocità alimentazione	60 m/min fino a 60 cicli/min	Formati	min. 80 x 60 mm max. 300 x 300 mm
Dati elettrici	230 V / 50 Hz, 200 VA	Grammatura	min. 80 g/m ²
Controllo	K-Logic	Spessore	0,1 – 5 mm

Caratteristiche Standard

- ❶ Capacità caricatore: 300 mm
- ❷ Regolazione spessimetro centrale: da 0,1 a 5 mm
- ❸ Prolunga in uscita 300 mm
- ❹ Guida fogli superiore a doppia cinghia, ammortizzata
- ❺ Controllo K-Logic con Touchscreen
- ❻ Supporto caricatore prodotti individualmente regolabile e inclinabile
- Luce alimentazione fino a 300 mm
 - Alimentazione singola o multipla disponibile contatore/preselettore opzionale
- Controllo del foglio mancante a mezzo Controllo tempo alimentazione
- Motore brushless, finemente regolabile
- Controllo quantità minima prodotti sul caricatore

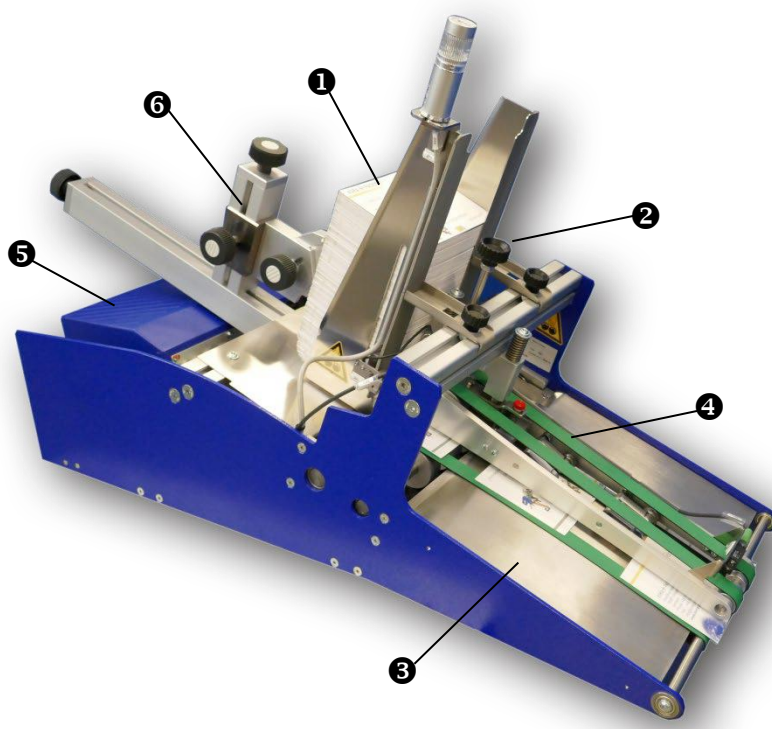

Per ulteriori accessori guardare sul retro

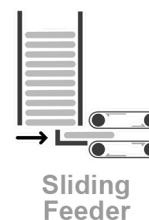
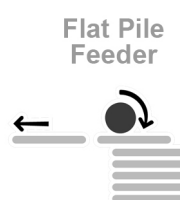

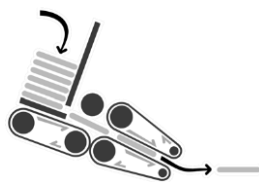

Dati Tecnici (Configurazione Standard)

Formati (formati speciali a richiesta)	min. 80 x 60 mm, max. 300 x 300 mm (lato corto in larghezza)
Velocità alimentazione (in relazione al prodotto)	10 - 60 m/min / fino a 60 cicli/min (A4, ad impulsi)
Luce passaggio prodotto	min. 0,1 mm, max. 5 mm, grammatura min. 80 g/m ²
Capacità caricatore (in relazione al prodotto)	Standard 300 mm, formato A4 max. 50 mm utilizzabile
Motore	Servomotore, finemente regolabile
Controllo	A mezzo PLC; interfaccia PLC a 15-pin; classe di protezione IP40; display touch panel da 3.8"; funzioni di auto-controllo con informazioni di diagnosi, messaggi di errore, selezione parametri, regolazione e lettura lunghezza prodotto per il controllo del doppio, etc.
Alimentazione / Assorbimento	230 V / 50 Hz, 300 W
Dimensioni (largh x lungh x alt) / Peso:	909 x 359 x 465 mm / circa. 45 kg

Dimensioni

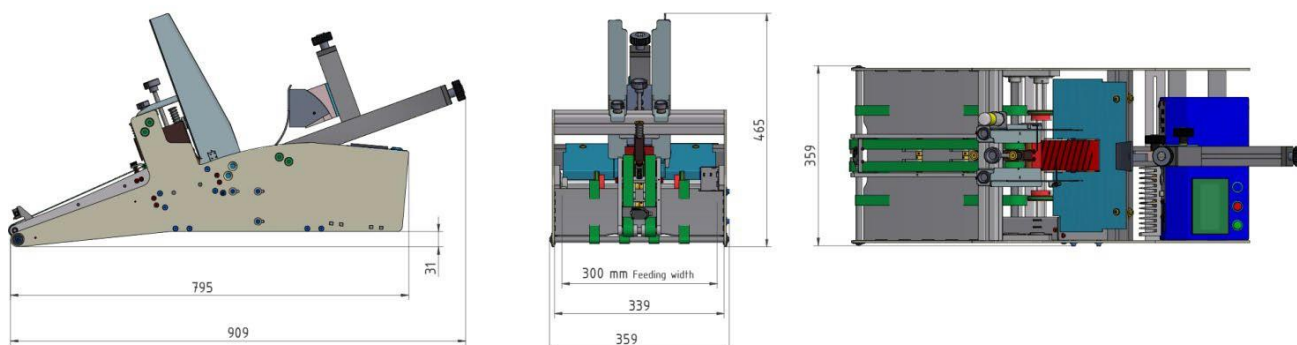

Accessori Opzionali

Caricatore

Altezza caricatore 600 mm
 Precaricatore da 500 – 3.000 mm con incrementi da 500mm (in linea o a 90°)
 Pareggiatore elettrico o pneumatico, anteriore o posteriore, escludibile

Integrazione con sistemi periferici

Sistemi di marcatura (Etichettatrici, Stampanti)
 Sistemi di incollatura (hot-melt, colla a freddo, etc.)
 Sistemi di controllo (Scanner, videocamera, etc.)
 Unità antistatica

Controlli

Lampada luminosa (da 1 a 3 colori)
 Controllo livello pila nel caricatore / precaricatore
 Controllo a mezzo microprocessore ETANA

Sfogliamento

Gruppo antistatico per prodotti plastici

Uscita - Trasporto

Tappeto a squame
 Vassoio di raccolta regolabile
 Cinghia dentata
 Cinghia aspirante

Conteggio e Posizionamento

Contatore / Preselettore
 Generatore di frequenza di alimentazione programmabile
 Tramoggia di accumulo prodotti in uscita
 Spingitore pneumatico verticale in uscita

Accessori in uscita

Guide laterali regolabili sulla prolunga

Altri accessori

Basamento: mobile, regolabile in altezza
 Kit ricambio parti normale usura
 Sensore start
 Versioni speciali su richiesta

