

# Friction Feeder EF2-235 EasyFeeder

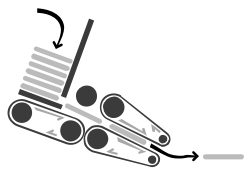

## Applicazioni

Feeder automatico per l'alimentazione di pieghevoli farmaceutici, libretti, prodotti in bustina, depliant, cartoncini ecc ... da inserire in linee di produzione e confezionamento

Dati Tecnici		Prodotti	
Velocità alimentazione	40 m/min fino a 60 cicli/min	Formati	min. 80 x 60 mm max. 300 x 235 mm
Dati Elettrici	230 V / 50 Hz, 200 VA	Grammatura	min. 80 g/m <sup>2</sup>
Controllo	Microprocessore, Interfaccia PLC a 15 pin – RS232	Spessore	0,1 – 5 mm

## Caratteristiche Standard

- ❶ Capacità caricatore: 200 mm
- ❷ Regolazione spessimetro centrale: da 0,1 a 5 mm
- ❸ Prolunga in uscita 150 mm
- ❹ Controllo a mezzo microprocessore con interfaccia per PLC
- ❺ Supporto caricatore prodotti individualmente regolabile e inclinabile
- Luce alimentazione fino a 235 mm
- Alimentazione singola o multipla  
*disponibile contatore/preselettore opzionale*
- Controllo del foglio mancante a mezzo controllo tempo alimentazione
- Motore CC, finemente regolabile
- Controllo quantità minima prodotti sul caricatore

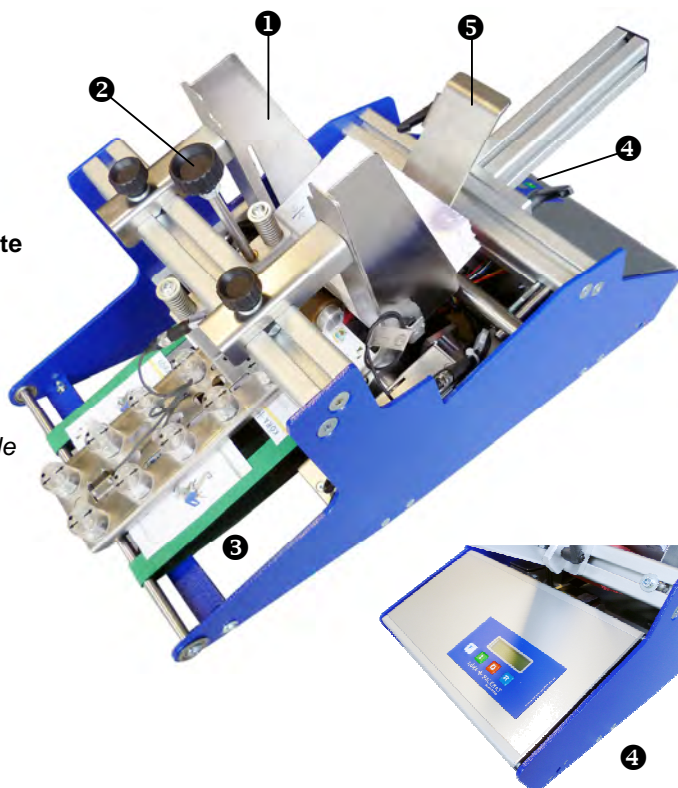

Per ulteriori accessori guardare sul retro

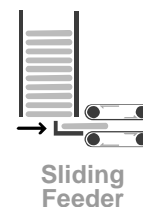
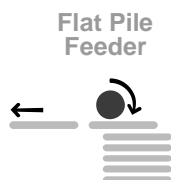
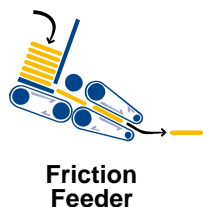

# Friction Feeder EF2-235 EasyFeeder

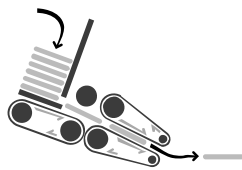

**KÖRA** → ← **PACKMAT**  
THE MGI GROUP

## Caratteristiche Tecniche (Configurazione Standard)

Formati (formati speciali a richiesta):	min. 80 x 60 mm, max. 300 x 235 mm (lato corto in larghezza)
Velocità alimentazione (in relazione al prodotto):	10 - 40 m/min / fino a 60 cicli/min A5, ad impulsi
Luce passaggio prodotto (spessore):	min. 0,1 mm, max. 5 mm, grammatura min. 80 g/m <sup>2</sup>
Capacità caricatore (in relazione al prodotto):	Standard 200 mm, formato A4 max. 50 mm utilizzabile
Motore:	Motore brushless CC, finemente regolabile
Controllo:	A mezzo microprocessore; interfaccia PLC a 15 pin; classe di protezione IP 40; display LCD a 4 righe; funzioni di auto-controllo con informazioni di diagnosi, messaggi di errore, selezione parametri, regolazione e lettura lunghezza prodotto per il controllo del doppio, etc.
Alimentazione / Assorbimento:	230 V / 50 Hz, 200 VA
Dimensioni (largh. x lungh. x alt.) / Peso:	652 x 307 x 321 mm (senza lampada luminosa allarmi) / circa 20 kg

## Dimensioni

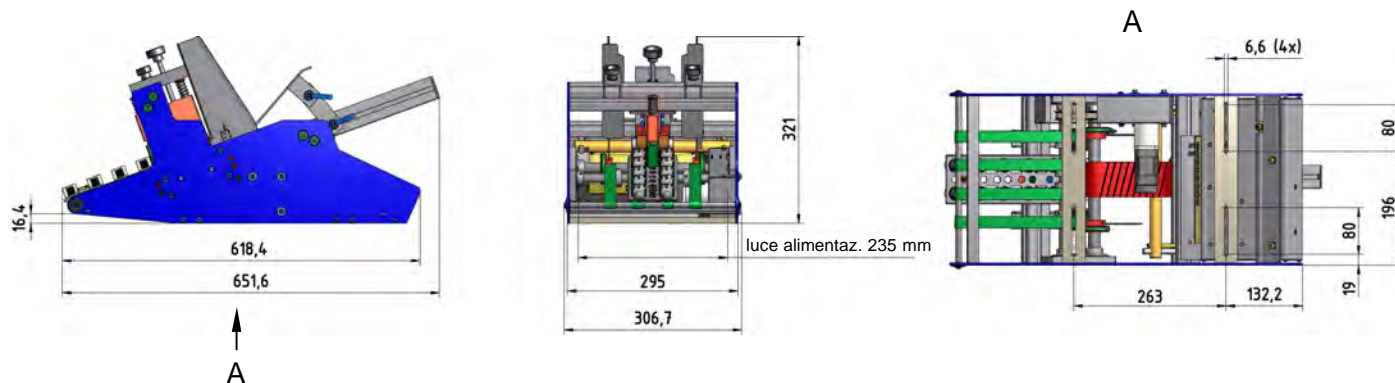

## Accessori Opzionali

Caricatore di maggiore capacità:	Fino a 500 mm
Funzioni di conteggio:	Preselettore e contatore giornaliero
Sensore di partenza:	Per comando di partenza esterno
Generatore di impulsi:	Per la regolazione della velocità ad impulsi
Basamento:	Mobile e regolabile in altezza: 950 mm +/- 50 mm – altezze speciali a richiesta
Controllo livello prodotti:	Nel caricatore
Lampada luminosa allarmi:	Per segnalazione immediatamente visiva errori / stato del display; 1, 2 o 3 colori
Versioni Speciali:	Possibilità di avere versioni specificamente realizzate per soddisfare le esigenze del Cliente



**MULTI IMPORT Srl** – Via Varalli, 1 – 20089 ROZZANO MI  
Tel. 02 824 03 55 – Fax 02 824 40 41  
[www.multi-import.it](http://www.multi-import.it) - [info@multi-import.it](mailto:info@multi-import.it)

